

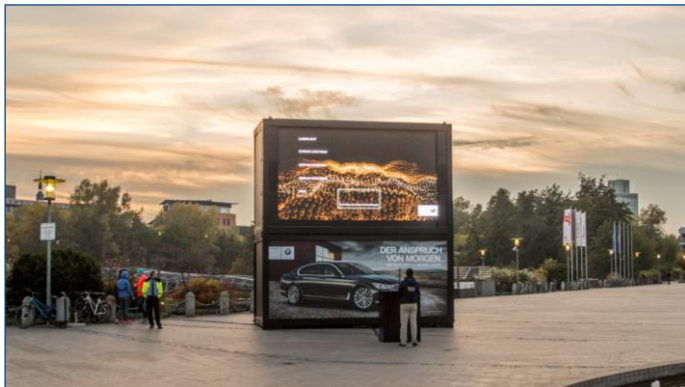

DAS DIGITALE PRÄSENTATIONSMODUL



Die **VIDIBOX** ist ein patentiertes und in der Handhabung einfaches digitales Out-of-Home Promotion-Modul, basierend auf der Bauweise herkömmlicher Standard Container. Sie besteht aus einer oberen **Top LED Box** mit einer integrierten **16 m² Videowand** und einer darunter befindlichen **Bottom Box**, die als Präsentationsraum fungiert.

Mit ihrem smarten Erscheinungsbild zieht die **VIDIBOX** alle Blicke auf sich. Sie ist schnell und einfach nach Ihren Wünschen zu gestalten und die perfekte Wahl für Promotion, Roadshows, Pop-up-Stores und alle Arten von Veranstaltungen.



- LED Screen und Lautsprecher
- Individuell und variabel gestaltbarer Präsentationsraum
- einzigartiges, patentiertes Präsentations-Tool
- vielfältig einsetzbar
- schnell auf- und abgebaut
- TÜV Prüfbücher für fliegende Bauten liegen vor

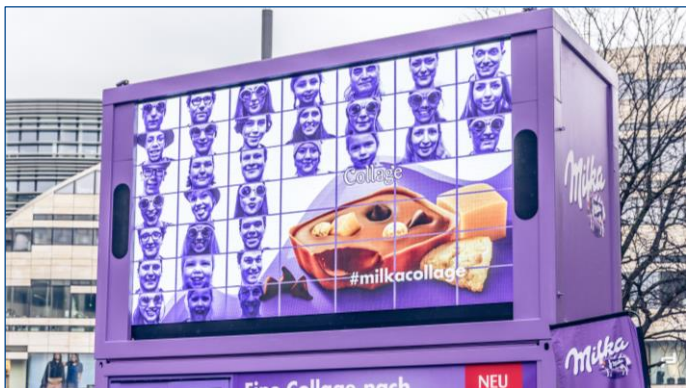

Die Top LED Box ist der innovative Part der Vidibox. An einer Längsseite ersetzt ein 16m² großer LED Screen die Containerwand. In ihre Eckträger sind 2 Lautsprecher installiert. Dies ermöglicht das Abspielen von Bewegtbild mit Ton. Und Bild und Ton schon von Weitem wahrnehmbar, ziehen die Blicke auf sich und erregen die Aufmerksamkeit der Passanten.

Die Stirnseiten und die Rückseite bestehen aus bedruckbarer PVC-Plane, die individuell gestaltbar ist und somit ausreichend Platz für die Werbebotschaft bietet.

- 16m² LED Screen im Format 16:9
- Beschallungsanlage für 500 Personen
- 28m² Brandingfläche mit LKW Planen
- Planen sind exakt und straff angepasst durch Spannsystem
- nicht begehrbar



Individuelle Einsatzmöglichkeiten schafft der untere Part der Vidibox. Mit wahlweise verglasten oder geschlossenen Seitenteilen entsteht so ein einzigartiger Markenraum für direkte Interaktion während der Promotion-Tour.

So bietet sich die Möglichkeit für Pop-up Stores, Foto- und Videostudios, Infostände oder Präsentationsräumen für das Produktsortiment mit idealer Hands-On-Experience für die Zielgruppe.

Auf den folgenden Charts haben wir einige Einsatzbeispiele für Sie vorbereitet.





Wer lässt sich nicht gerne fotografieren? Mit der Foto oder Video Box geben Sie Ihrer Zielgruppe die Möglichkeit, Ihre Marke emotional zu erleben. Die Passanten verweilen für die Fotoaufnahme einige Zeit in der Vidibox, nehmen das Foto mit und verschicken es per E-Mail oder posten es in den sozialen Netzwerken.

Anstatt eines Fotostudios können auch abtrennbare Videokabinen in die Bottom Box installiert werden, in denen Weihnachtsgrüße oder Komplimente an die Liebsten aufgenommen und anschließend versendet werden.



Passende Give-Aways und die Ausgabe der aufgenommenen Fotos in Passepartouts erinnern die Teilnehmer langfristig an die Aktion.

Verlängerungen der Aktion in Social Media oder auf Microsites runden den Auftritt ab und sorgen für Erreichbarkeit der Zielgruppe weit über die Stadtgrenzen.



Mit der Store Box schaffen Sie eine Markenwelt für ausgewählte Produkte und eine individuelle Fachberatung Ihrer Zielgruppe. Beratung, Anfassen und Probieren stehen hierbei im Fokus.

Konfigurierbar ist die Store Box als geschlossener Container und somit maximaler Branding- Außenfläche von ca. 60 m² oder mit individuell wählbaren Glasfronten, um Einblicke zu gewähren und Neugierde bei den Passanten zu wecken. Die Aufmerksamkeit für Ihre Marke ist garantiert!





Nur gucken – nicht anfassen! Als Show Box eignet sich ein dreiseitig mit Sicherheitsglas verglaster Container ideal zur Produktpräsentation. Markenbotschaften können hierbei auf der Rückseite innen und außen transportiert werden.

Integriert sind im Boden eingelassene Stromanschlüsse, sowie eine Beleuchtungssystem für optimale Sichtbarkeit im Markenraum.

Und falls doch Zugänge gewünscht sind, können diese an den Stirnseiten oder der Frontseite installiert werden.





Die Double Box Variante besteht aus zwei aneinander gestellten Bottom Boxen und vergrößert die Gesamtausstellungsfläche auf 30m². Somit bieten sich Möglichkeiten für aufwändige Ausbauten im Inneren der Double Box.

Um eine offene Atmosphäre zu schaffen, können die Front- und Seitenteile des vorderen Containers verglast werden. Wie in der Show Box können die Zugänge frontal oder seitlich angebracht werden.





Folgende Leistungen übernehmen wir gerne für Sie:

- Konzeptionelle Beratung für maximalen Erfolg beim Einsatz der Vidibox
- Beratung zur idealen Einbindung des LED-Screens für größtmögliche Aufmerksamkeit der Passanten
- Konfiguration und Einrichtung der Vidibox nach Kundenwunsch
- Lackierung und Branding
- Planung und Umsetzung der logistischen Abwicklung
- Vorschläge und Buchung passender Promotionflächen, sowie die Abwicklung aller erforderlichen Genehmigungen (Bauabnahme, etc.)
- Promotorenstellung
- Produktion von Give-aways
- Eventdokumentation in Form von Foto und/oder Video



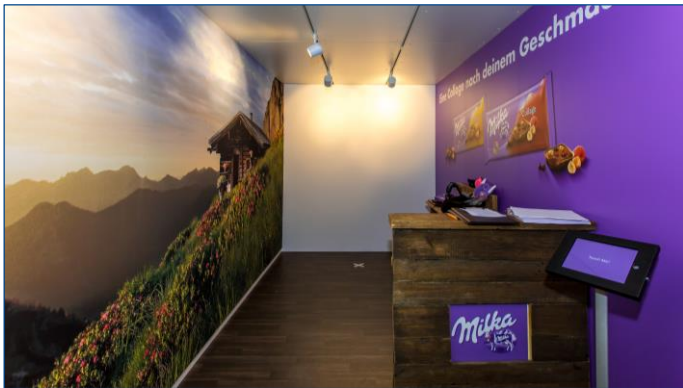





















- Sensibilisierung für nachhaltiges Autofahren und Elektromobilität
- Hochwertige Fahrzeugpräsentation
- Hands-On-Experience
- Probefahrten/Leads generieren
- Einbindung von VR/AR
- Beratung vor Ort

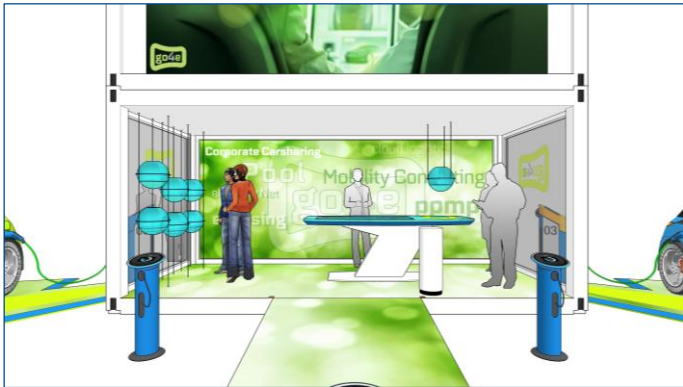



- speziell für Kosmetik, Beauty, Hairstyle, Fashion
- Bottom Box: Schminksesseln und Spiegel, Stylisten, Ausprobieren neuer Produkte, Präsentation der aktuellen Produktlinie
- Top Box: Einblendung Werbespots, Vorher-Nachher -Bilder der Teilnehmer
- Typ-Beratung
- Handelskooperationen
- POS Marketing
- Experten, Testimonials, Models erklären Anwendung





- Wohlfühl-Oase inmitten schlechten Wetters schaffen und der Hektik des Alltags entsagen
- geeignet für Reiseanbieter und Tourismusbüros
- Bottom Box: Infocounter, Beratung, Preisauskünfte, Foto-Aktion (lass dich vor dem Hintergrund deines Urlaubsparadieses fotografieren und nimm das Foto als Postkarte mit)
- Top Box: Übertragung der Fotos aus der Bottom Box, Ausstrahlung von Werbespots, Reiseberichten, Angeboten, Live-Cams aus den Urlaubsorten
- Gewinnspiele, Give-aways

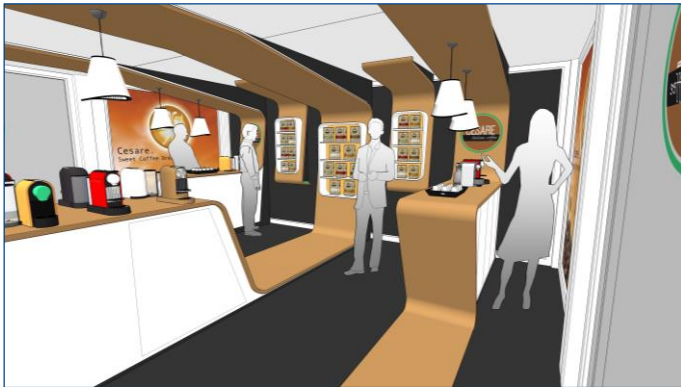

- Getränkestand mit Videoscreen
- geeignet für Festivals, Roadshows, Straßenfeste, Sportveranstaltungen
- Verkauf oder Promotion
- Bottom Box: Ausgabe von Getränken, Regal mit Sortiment, stylische Bar, einige Steh- und Sitzmöglichkeiten
- Top Box: Einblendung von Angeboten, Werbespots, Rezepten
- Sampling vor der VIDIBOX
- Live-Shows mit Barmixer
- DJs sorgen für Stimmung



- Pop-up Gastronomie
- Live-Cooking mit bekannten Starköchen
- Verkostungen aus Produkten des Sortiments
- Ideal für „do it yourself“-Aktionen zur Vorweihnachts- oder Osterzeit





Daten Screen

- Breite 5,12 m
- Höhe 3,04 m
- Bildfläche 15,56 m²
- Auflösung real 6,66 mm
- Pixel real B x H 768 x 456
- Helligkeit 5.000 Nits
- Mind. Betrachtungsabstand 4 m
- Betrachtungswinkel h / v 140°



Daten Box

- Maße Top LED Box
L x B x H 6,1 x 2,5 x 3,5 m / Gewicht ca. 6 t
- Maße Bottom Box
L x B x H 6,1 x 2,5 x 2,8 m / Gewicht ca. 9 t
- Maße Double Box
L x B x H 6,1 x 2,5 x 6,3 m / Gewicht ca. 15t
- Stromanschluss 32 A CEE

Store Box/Show Box

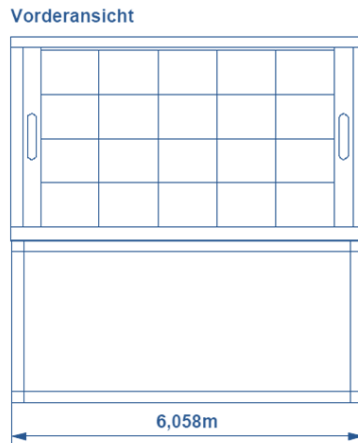
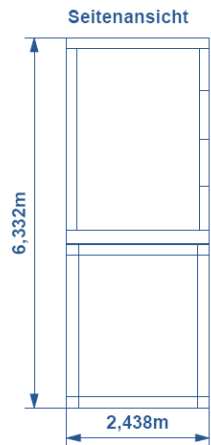

Double Box

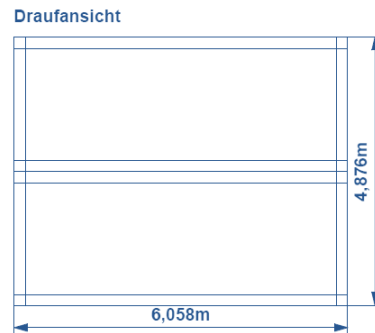
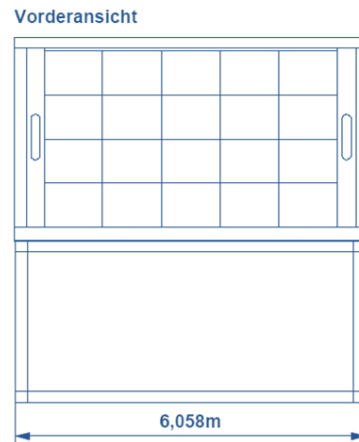
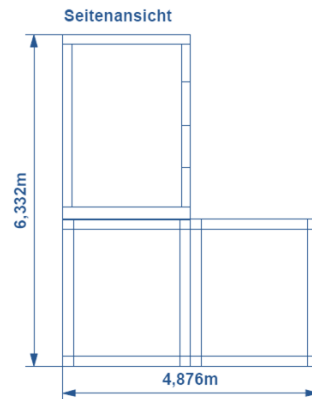

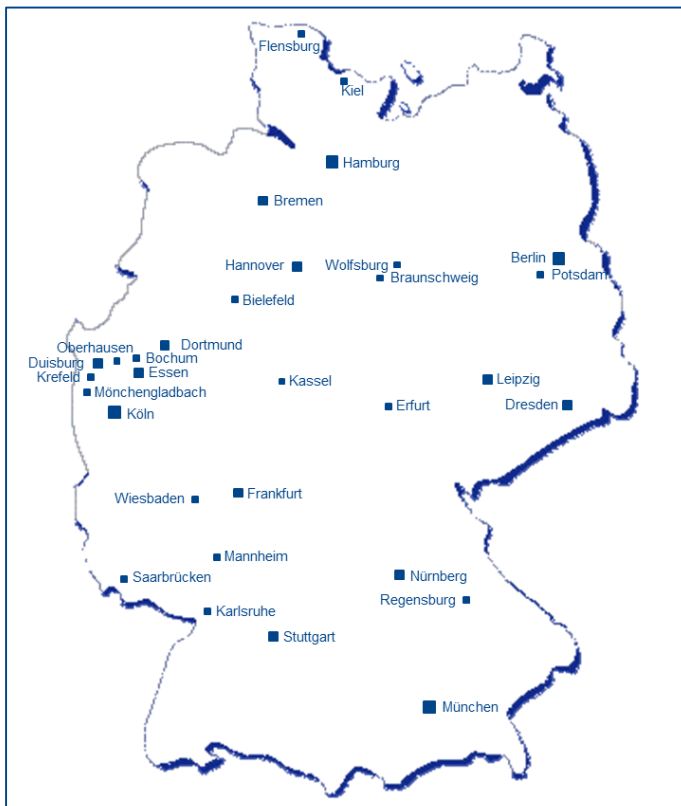

Sie haben eine tolle Idee, wie Sie die **VIDIBOX** einsetzen, aber wissen nicht, wo sie umgesetzt werden kann?

Wir können Ihnen dabei helfen und haben eine Auswahl der **attraktivsten Standplätze in Deutschland** für Sie bereit. Suchen Sie sich die Standorte aus und wir erledigen alles andere.

- Anfrage Verfügbarkeit
- Genehmigungsanträge
- Strombereitstellung
- Ortsbesichtigungen
- Bauabnahmen

Zu jedem Standort haben wir Fotos, Lagepläne, Passanten-Frequenzen, Auflagen und weitere Details.

Alle Infos zu den Standorten [erhalten Sie hier](#).

Wir freuen uns auf Ihre Anfrage!



Videoscreens
Vidibox
Vidicube

Screen Visions Media ist Mitglied im Fachverband Ambient Media e. V. (FAM).

Als geprüftes Mitglied dieses Verbands steht Screen Visions Media für höchste Qualität und Sicherheit in der Auftragsabwicklung für den Bereich On Screen Vermarktung.

Zu den geprüften Leistungsdaten gehören beispielsweise Auflagenzahlen, Standortlisten, Distributionsnachweise sowie die abschließenden Eventdokumentationen.

Für unsere Kunden ist das Gütesiegel Zeichen für höchste Qualität, Transparenz und Planungssicherheit.



GREGOR SCHMIDT
UNIT MANAGER MEDIA

Phone: +49-711-90140-808
Fax: +49-711-90140-69
Mobil: +49-172-7003551
E-Mail: gregor.schmidt@screenvisions.com



ROGER RINKE
MANAGING DIRECTOR

Phone: +49-711-90140-63
Fax: +49-711-90140-69
Mobil: +49-172-7149079
E-Mail: roger.rinke@screenvisions.com